

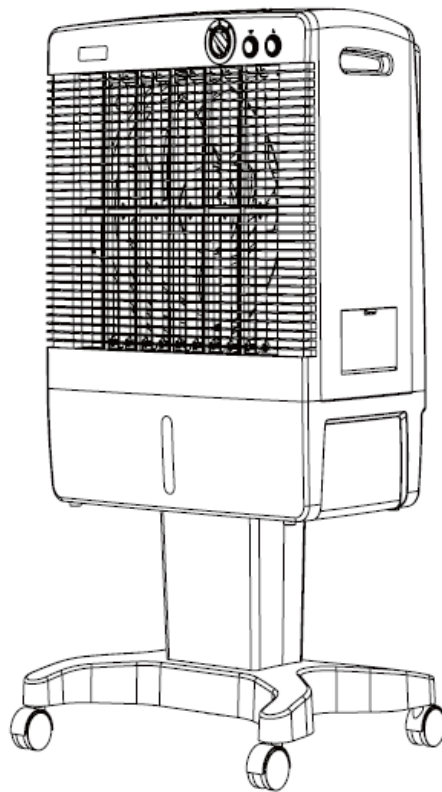

MANUAL DEL USUARIO

Enfriador Evaporativo Portátil



Modelo: F1500P-CM 127 V~ 60 Hz 3,4 A / 2,8 A

Precauciones

Importante: En caso de cualquier falla contacte de inmediato al centro de servicio autorizado. (ver Póliza de garantía)

- Asegúrese de utilizar la corriente de alimentación correcta (127V ~ 60Hz).
- Después de llenar el depósito de agua no incline el equipo y evite moverlo en lo posible. No volcar la unidad, de lo contrario podrían ocasionarse muchos accidentes.
- No coloque objetos pesados en la parte superior de la unidad. No coloque objetos delante o detrás de la unidad, con el fin de no bloquear la circulación del aire de la unidad.
- El cuerpo de este enfriador de aire no debe ser colocado en áreas con temperaturas extremadamente bajas o altas.
- Antes de su almacenamiento, secar el interior del depósito de agua. Posteriormente retirar y secar el filtro y el panel de celulosa, con la finalidad de evitar el mal olor causado por la humedad.
- No introduzca los dedos o inserte objetos extraños en la rendija.
- No utilice el equipo bajo ambientes propensos a incendios o explosivos
- Utilice siempre el enfriador de aire de manera vertical, no coloque de manera inclinada o desequilibrada para evitar que el equipo se caiga y se dañe.
- No utilice el equipo en ambientes húmedos como baños y cuartos de lavado. No coloque el equipo en proximidad de llaves de agua, bañeras, duchas, piscinas, fuentes u otras fuentes de humedad.
- No exceda el nivel "MAX" en el depósito de agua al momento de llenarlo. Si el nivel de agua baja del nivel "MIN" del depósito de agua, la unidad no funcionará.
- Si el cable de tomacorriente se encuentra dañado, debe ser reportado al servicio autorizado macon (véase póliza de garantía).
- Desconecte el aparato de la toma de corriente mientras lo limpia, le da mantenimiento y no se encuentre en uso.
- El aparato no debe utilizarse por personas (incluyendo niños) con capacidades físicas, sensoriales o mentales reducidas, o carezcan de experiencia o conocimiento, a menos que reciban supervisión o capacitación.
- Los niños deben supervisarse para que no jueguen con el equipo.
- Solo utilice el aparato conforme a las especificaciones de este manual, bajo condiciones normales para uso residencial.

Nota: Este aparato contiene un sujeta cables Tipo "Y". Si el cordón de alimentación es dañado, éste deberá ser reemplazado por el fabricante, distribuidor o personal calificado, para evitar algún riesgo.

Identificación de partes

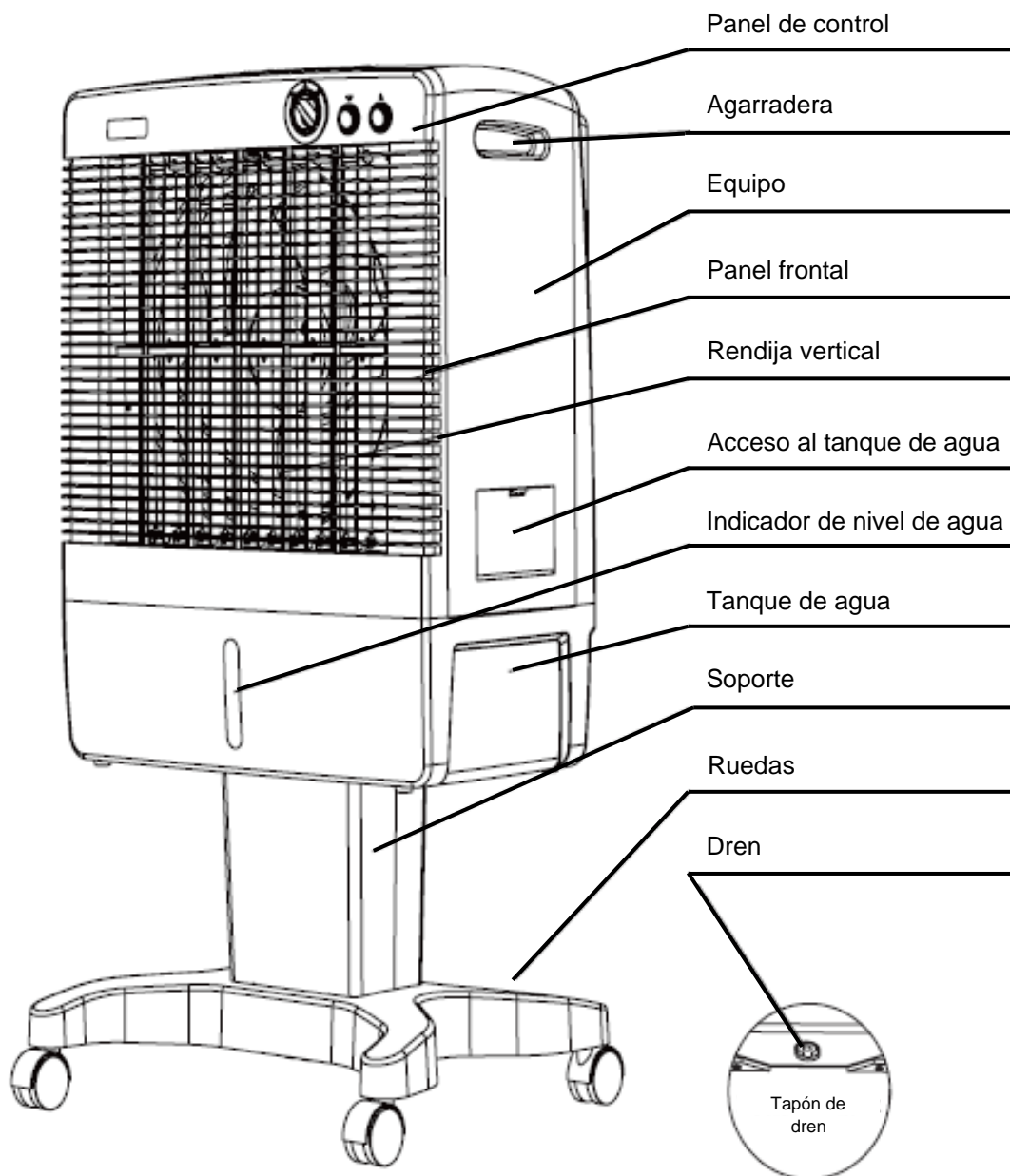

Instalación de base

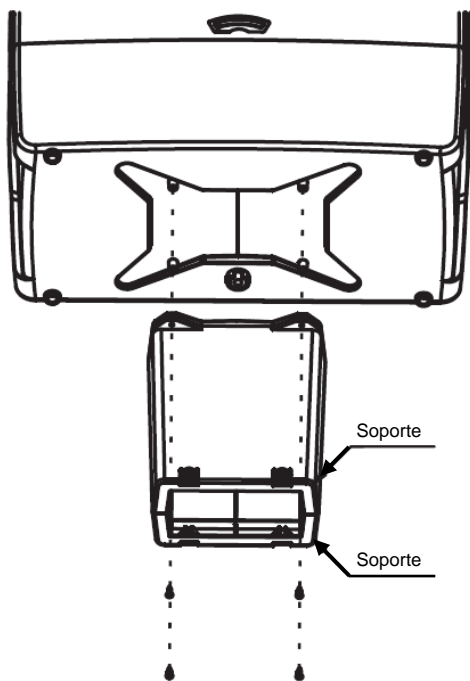

Ajuste el soporte con la base del equipo y asegúrese que los orificios para tornillo estén alineados en ambas partes. Utilice los tornillos para unir el soporte con la base del equipo.

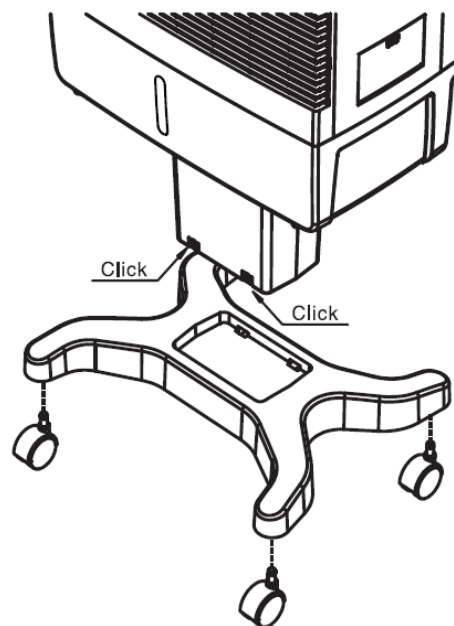

Instale las ruedas en la base como se muestra en la figura derecha, después, proceda a unir ambas partes haciendo presión hasta escuchar un click.

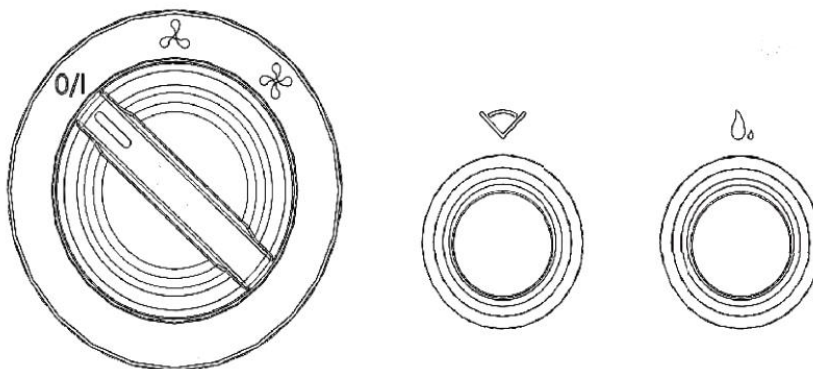

Panel de control



Este equipo cuenta con tres interruptores:

1. **ON/OFF / Ventilador:** Este interruptor cuenta con 3 posiciones, apagado, fresco bajo y fresco alto.
 - a. Gire la perilla hasta la posición “” para comenzar con la potencia baja, y hasta “” para cambiar a la potencia alta. Regrese a “0/I” para apagar el equipo.
 - b. Siempre que desee utilizar el equipo con aire fresco, la unidad debe tener suficiente agua y la bomba debe estar encendida. Para esto, presione el tercer botón “” para activar la función bomba. Presione nuevamente para desactivar esta función.
2. **Oscilación:** Presione una vez para activar el movimiento de las rejillas de derecha a izquierda presione nuevamente para cancelar esta opción.

Depósito de agua

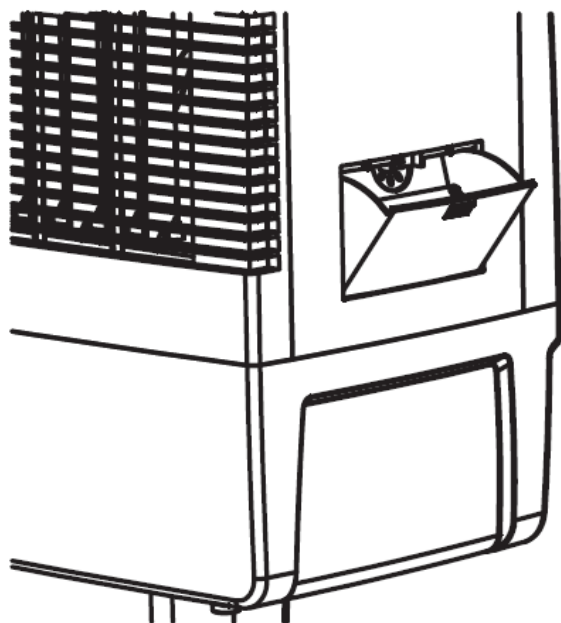

El acceso al tanque de agua se encuentra en un costado del equipo. Para acceder a este, presione la parte superior de la compuerta para abrirla. Llene el tanque de agua con una jarra o con una manguera. Recuerde no llenar de más el equipo.

Para cerrar el acceso al depósito, presione nuevamente la parte superior de la compuerta para cerrarla.

Mantenimiento y limpieza

1. Antes de limpiarlo y armarlo, el aparato debe de ser desconectado de la corriente eléctrica.
2. Para asegurar que la potencia de aire no se vea afectada, limpie los filtros regularmente con agua tibia.
3. Limpie la superficie exterior con un paño de tela húmeda y un detergente no abrasivo.
4. No utilice detergentes potentes o abrasivos para limpiar la superficie, esto para evitar que se dañe el aparato.
5. No permita agua u otro liquido en las partes internas y/o en el motor.

Mantenimiento y limpieza

- **Remover el panel:** para remover el panel, primero retire los cuatro tornillos localizados en la parte trasera del equipo. Presione la parte superior (como se indica en la imagen) para remover la parte trasera.

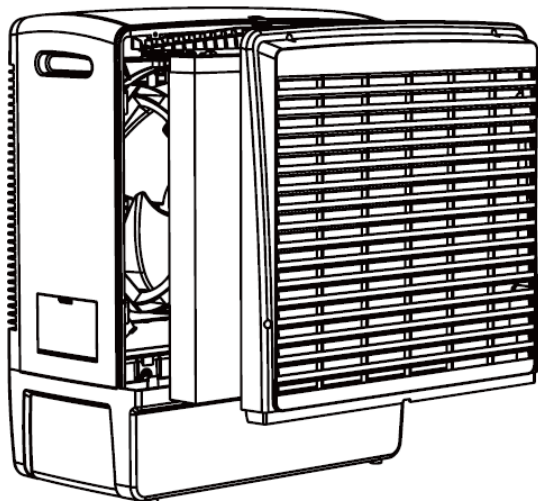
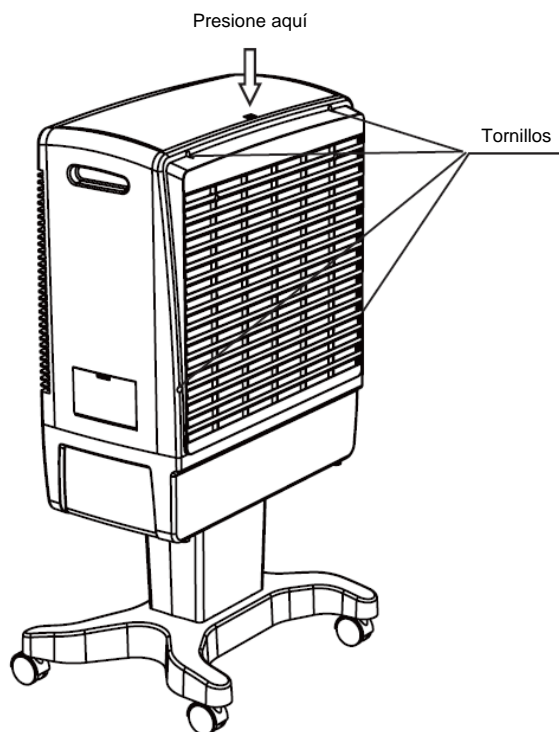

- **Limpiar el panel:** la limpieza del panel se debe realizar al menos dos veces por temporada, o dependiendo del uso del equipo. La limpieza del panel se debe llevar a cabo con agua limpia, debe de dejar secar el filtro por completo, utilice un cepillo suave si es necesario.

- **Drenado del tanque:** Retire el tapón del dren, limpie la suciedad del depósito con agua limpia, no utilice detergentes para la limpieza del depósito.

Póliza de Garantía

Metal Mecánica Macon S.A. de C.V garantiza por 12 meses a partir de la fecha de compra original los componentes de funcionamiento, excepto: *Distribuidor y Panel de Celulosa*, el cual se considera consumible del equipo. Además, se exceptúan daños al gabinete y acabados.

Para hacer efectiva esta garantía por favor marque el teléfono del Servicio Autorizado Macon (SAM). No olvide tener su factura (o nota de compra) y su póliza de garantía a la mano.

	Teléfono de Servicio: 871-759-01-01	Whatsapp: 871-119-22-65
	Correo electrónico: sam@imacon.com	Sitio Web: www.frikko.com
Redes		
 /Frikko		 @FrikkoMX

El tiempo de reparación no será mayor a 30 días contados a partir de la recepción del producto en cualquiera de los sitios donde pueda hacerse efectiva la garantía.

Esta garantía no es válida si:

- 1- No se han seguido las instrucciones de manejo contenidas en este manual.
- 2- Se presenta otro equipo distinto al que ampara la nota de venta o factura.
- 3- El equipo ha sido reparado por personal no autorizado por Metal Mecánica Macon S.A. de C.V.

Esta es la única garantía expedida por Metal Mecánica Macon S.A. de C.V. No autorizamos a ninguna persona o representante asumir en nuestro nombre cualquier otra responsabilidad en relación con este producto. El costo de traslado del producto al centro de servicio será cubierto por el fabricante.

Recuerde que la garantía depende del fabricante del equipo, no del vendedor, ni de la tienda donde lo adquirió.



Importado en exclusiva por:

Metal Mecánica Macon, S.A. de C.V.

Canatlán 370-01 Parque Industrial Lagunero

Gómez Palacio, Dgo. C.P. 35078

Tel :871-759-0100