



InverterFIT¹⁸

MANUAL DE USUARIO

Aire Acondicionado Tipo Mini Split

TECNOLOGÍA INVERTER

Inverter Eficiencia 18,0 SEER

MODELOS

Este manual de uso y cuidado cubre los siguientes modelos:

FKEGOJ121C / FKCG1L121C • FKEGOJ121H / FKCG1L121H
FKEGOJ122C / FKCG1L122C • FKEGOJ122H / FKCG1L122H
FKEGOJ182C / FKCG1L182C • FKEGOJ182H / FKCG1L182H
FKEGOJ242C / FKCG1L242C • FKEGOJ242H / FKCG1L242H
FKEGOJ362C / FKCG1L362C • FKEGOJ362H / FKCG1L362H

Antes de usar su aire acondicionado por favor lea esta manual cuidadosamente y guárdelo para futuras referencias.



Si tiene preguntas respecto a las características, funcionamiento, rendimiento, partes, accesorios o servicio técnico, llame al: (871) 759 0101 o visite nuestro sitio web: WWW.FRIKKO.COM

FRIKKO.COM
f i o t w FRIKKOMX

*Modulo Wi-Fi se vende por separado. Requiere Conexión a Internet.



A. INSTRUCCIONES DE SEGURIDAD	1
B. PREPARACIÓN ANTES DEL USO	3
B.1. Protección del Medio Ambiente	3
B.2. Eliminación del Aparato	3
C. PRECAUCIONES DE SEGURIDAD	4
D. INSTRUCCIONES DE INSTALACIÓN	5
D.1. Diagrama de Instalación	5
D.2. Selección de Ubicación de Instalación	6
D.2.2. Ubicación para Instalación de Evaporadora	6
D.2.3. Ubicación para Instalación de Condensadora	6
D.3. Instalación de Unidad Interior (Evaporadora)	7
D.4. Conexión del Cable	9
D.4.1. Especificaciones de Cable	9
D.4.2. Diagrama de Cableado	10
D.5. Instalación de Unidad Exterior (Condensadora)	11
D.6. Vacío de Sistema	12
E. MANTENIMIENTO	13
E.1. Mantenimiento del Panel Frontal	13
E.2. Mantenimiento del Filtro de Aire	13
F. PROTECCIÓN	14
F.1. Temperatura de Operación	14
F.2. Contaminación de Ruido	14
F.3. Características del Protector	14
G. SOLUCIÓN DE PROBLEMAS	15
H. IDENTIFICACIÓN DE PARTES	16
H.1. Unidad Interior (Evaporadora)	16
H.2. Unidad Exterior (Condensadora)	16
H.3. Introducción al Display del Panel Frontal	17
I. CONTROL REMOTO	18
I.1. Simbología y Operación del Control Remoto	18
I.2. Simbología de Display LCD	18
I.3. Instalación y Reemplazo de las Baterías	19
I.4. Almacenamiento y Consejos para el Uso Correcto	19
I.5. Encendido / Apagado	20
I.6. Selección de Modo de Operación	20
I.7. Velocidad del Ventilador	20
I.8. Ajuste de Temperatura	20
I.9. Control de Dirección de Flujo de Aire	21
I.10. Control de Flujo de Aire Vertical y Oscilación Automática	21
I.11. Modo Smart	22
I.12. Ajuste del Reloj	23
I.13. Modo Súper	24
I.14. Función de Temporizador	25
I.15. Modo Quiet	25
I.16. Modo ECO	25
I.17. Función IFeel	26
I.18. Función Dimmer (Atenuador de Display)	26
I.19. Función de Bloqueo	26
I.20. Función Sleep	27
J. PÓLIZA DE GARANTÍA	28
J.1. Condiciones	28
J.2. Periodos de Garantía	29
J.3. Validar una Garantía	29
K. NOTAS	31

1. Para asegurar que la unidad funcione normalmente, por favor lea el manual cuidadosamente antes de la instalación, e intente instalar estrictamente según este manual.
2. Durante la instalación de las unidades interior y exterior debe impedir el acceso al área de trabajo a los niños.
3. Podrían producirse accidentes indeseables.
4. Asegúrese que la unidad exterior se encuentre firmemente fijada por bulones al piso o soporte de pared. No deje que la humedad del aire entre en el sistema de refrigeración ni descargue el refrigerante al mover el acondicionador de aire.
5. Luego de instalar la unidad realice un ciclo de prueba a fin de asegurar el correcto funcionamiento y tome nota de los parámetros de operación.
6. Conecte el acondicionador de aire a tierra de manera adecuada.
7. No instale la unidad a una distancia menor de 50cm de sustancias inflamables o envases a presión.
8. Verifique los cables y tuberías de conexión cuidadosamente, asegúrese de que ellos estén correctos y sólidos antes de conectar con la fuente de alimentación del acondicionador de aire.
9. Deberá existir un interruptor de energía para el equipo acondicionador de aire.
10. Después de la instalación, el consumidor deberá operar el acondicionador de aire correctamente de acuerdo con este manual, mantenga un almacenamiento adecuado para el mantenimiento y movimiento del acondicionador de aire en el futuro.
11. Fusible de la unidad interior: T 3.15 A, 250 VCA o T 5 A, 250 VCA. Consulte la impresión de pantalla del circuito impreso para ver los parámetros reales, que deben ser coherentes con los parámetros de la impresión de pantalla, NO ELIMINE ESTE FUSIBLE POR NINGÚN MOTIVO.
12. Se aconseja que las instrucciones de instalación para los electrodomésticos destinados a estar conectados permanentemente a un cableado fijo y que tengan una corriente de fuga que supere los 10 mA, especifiquen que la instalación de un dispositivo diferencial residual (DDR) tenga una corriente residual de operación no superior a 30 mA.
13. Advertencia: El riesgo de descarga eléctrica puede causar lesión o muerte. Desconecte todas las fuentes de alimentación eléctricas remotas antes del mantenimiento.
14. La longitud máxima de la tubería de conexión entre la unidad interna y la unidad externa deberá ser menos de 5 metros. Esta puede afectar la eficiencia del acondicionador de aire si la distancia es mayor de dicha longitud.
15. Este aparato no ha sido diseñado para que lo utilicen personas (incluidos niños) con capacidades físicas, sensoriales o mentales reducidas, o falta de experiencia, a menos que estén supervisados o hayan recibido instrucciones acerca del uso del aparato por parte de una persona responsable de su seguridad. Los niños deben estar supervisados para garantizar que no jueguen con el aparato.
16. El aparato puede ser utilizado por los niños desde los 8 años de edad y las personas con capacidades reducidas físicas, sensoriales o mentales o falta de experiencia y conocimientos si ellos son supervisados o se le ha dado instrucción sobre el uso del aparato en una manera segura y con el entendimiento de los peligros involucrados. Los niños no deberán jugar con el aparato. La limpieza y el mantenimiento por usuario no deberán ser ejecutados por los niños sin supervisión.
17. Las baterías en el control remoto tienen que ser recicladas o desechadas de manera adecuada. La eliminación de baterías agotadas – Por favor deseche las baterías como basura municipal clasificada en el punto de colección accesible.

18. Si el aparato está de cableado fijo, el aparato tiene que estar equipado con medios de desconexión desde la fuente de alimentación que tiene una separación de contacto en todos los polos que proporciona la desconexión completa bajo las condiciones de sobrevoltaje Categoría III, y estos medios tienen que ser incorporados en el cableado fijo de acuerdo con las reglas de cableado.
19. Si el cable de alimentación está dañado, debe ser reemplazado por el fabricante, su agente de servicio o las personas similarmente cualificados con el fin de evitar un peligro.
20. El aparato deberá instalarse de acuerdo con las regulaciones nacionales de cableado.
21. El acondicionador de aire deberá ser instalado por las personas profesionales o cualificados.
22. El aparato no deberá instalarse en la lavandería.
23. En relación con la instalación, consulte la sección "Instrucciones de instalación".
24. En relación con el mantenimiento, consulte la sección "Mantenimiento".

- ! Al cargar el refrigerante en el sistema, asegúrese de cargarlo en estado líquido, si el refrigerante del aparato es R410A. De lo contrario, la composición química del refrigerante (R410A) dentro del sistema puede cambiar y como una consecuencia, el rendimiento del acondicionador de aire será afectado.
- ! Según la características del refrigerante(R410A), la presión es muy alta, por eso asegúrese de tener cuidado cuando instala y repara el aparato.
- ! Si el cable de alimentación está dañado, deberá ser reparado por el fabricante, su agente de servicio o las personas similarmente cualificadas con el fin de evitar un peligro.
- ! El acondicionador de aire deberán ser instalado por un ingeniero profesional.
- ! La temperatura del circuito de refrigerante será alta, por favor mantenga el cable de interconexión apartado del tubo de cobre.

Antes de utilizar el acondicionador de aire, asegúrese de verificar y preajustar de siguiente manera.

Preajuste del Control Remoto:

Cada vez después de que al control remoto le sean reemplazadas las baterías o esté encendido, el control remoto preajusta automáticamente la bomba de calor. Si el acondicionador de aire que compró es de modelo de solo enfriamiento, el control remoto de bomba de calor sólo puede ser utilizado.

Función de iluminación de Control Remoto (opcional)

Mantenga pulsado cualquier botón en el control remoto para activar la iluminación. se apaga automáticamente después de 10 segundos.

Preajuste de Reinicio Automático

El acondicionador de aire tiene la función de Reinicio Automático.

B.1. Protección del Medio Ambiente

Este aparato es hecho de material reciclable o reutilizable. Su eliminación debe ser llevada a cabo de conformidad con las regulaciones locales de eliminación de basuras. Antes de eliminarlo, asegúrese de cortar el cable de alimentación para que el aparato no pueda ser reutilizado.

Para más información detallada en el manejo y reciclaje de este producto, póngase en contacto con sus autoridades locales que gestionan la recolección separada de basuras o la tienda donde compró el aparato.

B.2. Eliminación del Aparato

Este aparato es marcado de acuerdo con la Directiva Europea 2012/19/EC, Residuos de Equipo Eléctrico y Electrónico (WEEE).

Cada vez después de que al control remoto le sean reemplazadas las baterías o esté encendido, el control remoto preajusta automáticamente la bomba de calor. Si el acondicionador de aire que compró es de modelo de solo enfriamiento, el control remoto de bomba de calor sólo puede ser utilizado. Esta marcha indica que este producto no debe ser desechado junto con otras basuras domésticas en toda la Unión Europea. Para evitar el daño posible al medio ambiente o la salud humana desde el desecho de basuras no controlado, recíclelo responsablemente para promover la reutilización sostenible de los recursos de materiales. Para devolver su dispositivo utilizado, por favor utilice los sistemas de devolución y recolección o póngase en contacto con el vendedor donde compró su producto. Ellos pueden tomar este producto para el reciclaje de protección ambiental.



Los símbolos en este Manual de Uso y Cuidado se interpretan a continuación.

Asegúrese de no hacerlo.

Puesta a tierra es esencial.

Preste la atención a dicha situación.

Advertencia: El manejo incorrecto puede causar un peligro grave tal como muerte, lesión grave, etc.

<p>Utilice la fuente de alimentación correcta de conformidad con los requisitos de la placa de identificación. De lo contrario, los fallos o peligros graves pueden ocurrir o se puede producir un incendio.</p>	<p>Es perjudicial para la salud si el aire frío le da por mucho tiempo. Es aconsejable dejar que el flujo de aire sea desviado a toda la habitación.</p>	<p>Nunca inserte objetos o algún obstáculo similar a la unidad. Como el ventilador gira a alta velocidad, este puede causar una lesión.</p>
<p>Mantenga el interruptor automático de la fuente de alimentación o su enchufe a apartado de la suciedad. Conecte el cable de alimentación al cual sólida y correctamente para que no se produzca una descarga eléctrica o incendio debido al contacto insuficiente.</p>	<p>Evitar que el flujo de aire llegue a los quemadores de gas y la estufa.</p>	<p>No repare el aparato por sí mismo. Si esto se hace incorrectamente, puede provocar una descarga eléctrica, etcétera</p>
<p>No utilice el interruptor automático de fuente de alimentación no tire el enchufe macho para apagarlo durante la operación. Eso puede causar un incendio debido a las chispas, etc.</p> <p>Es la responsabilidad del usuario conectar el aparato a tierra de acuerdo con los códigos u ordenanzas locales por un técnico licenciado.</p>	<p>No toque el panel de control con las manos mojadas.</p> <p>Apague el aparato por el control remoto primero antes de cortar la fuente de alimentación si se ocurre mal funcionamiento.</p>	<p>No coloque ningún objeto sobre la unidad exterior</p> <p>No teja, tire o presione el cable de alimentación, de lo contrario el cable de alimentación puede dañarse. Una descarga eléctrica o un incendio pueden ser probablemente causados por un cable de alimentación dañado.</p>

D.1. Diagrama de Instalación

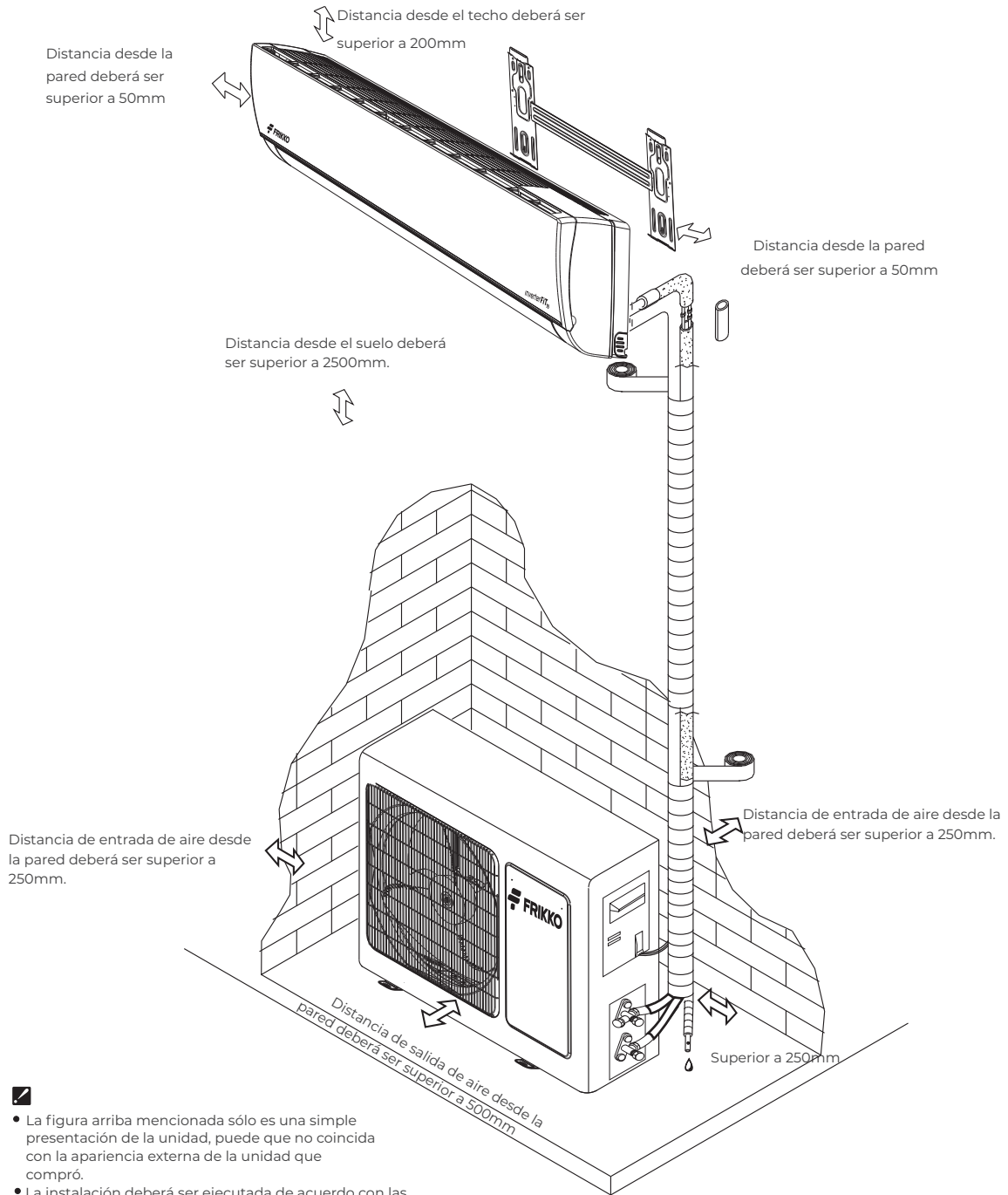

- La figura arriba mencionada sólo es una simple presentación de la unidad, puede que no coincida con la apariencia externa de la unidad que compró.
- La instalación deberá ser ejecutada de acuerdo con las normas nacionales de cableado por el personal autorizado sólo.

D.2. Selección de Ubicación de Instalación

D.2.2. Ubicación para Instalación de Evaporadora

- Donde no hay obstáculo cerca de la salida de aire y el aire puede ser soplado fácilmente a toda el área de la habitación.
- Donde la tubería y agujeros de pared pueden ser fácilmente ubicados.
- Mantenga el espacio requerido desde la unidad al techo y la pared de acuerdo con el diagrama de instalación en la página anterior.
- Donde el filtro de aire puede ser fácilmente retirado.
- Mantenga la unidad y el control remoto 1m o más apartados del televisor, radio, etc. Para evitar los efectos de las luces fluorescentes, manténgalo lo más lejos como sea posible.
- Manténgase lo más lejos de las lámparas fluorescentes como sea posible.
- No coloque ninguna cosa cerca de la entrada de aire para obstruir la absorción de aire.
- Instálela en una pared suficientemente fuerte para soportar el peso de la unidad.
- Instálela en un lugar donde no aumentará el ruido y la vibración durante la operación.
- Manténgala apartada de la luz solar directa y las fuentes de calentamiento. No coloque los materiales inflamables o aparatos de combustión en la parte superior de la unidad.

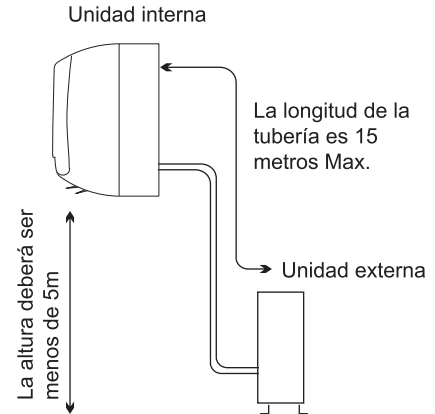

D.2.3. Ubicación para Instalación de Condensadora

- Donde es de instalación conveniente y bien ventilado.
- Evite instalarlo en el lugar donde puede existir fuga de gas inflamable.
- Mantenga una distancia requerida apartada de la pared.
- La longitud de la tubería entre la unidad interior y la exterior no debe ser mayor de 5 metros en el estado predeterminado de fábrica, pero puede cubrir hasta 15 metros con una carga adicional de refrigerante.
- Mantenga la unidad externa apartada de un lugar de suciedad grasienta y salida de gas de vulcanización.
- Evite instalarlo en el lado del camino donde hay un riesgo de agua fangosa.
- Una base fija donde no está sujeta al ruido de funcionamiento elevado.
- Donde no hay ningún bloqueo en la salida de aire.
- Evite instalarla bajo la luz solar directa, en un pasillo o corredor, o cerca de las fuentes de calor y ventiladores. Manténgala apartada de los materiales inflamables, niebla de aceite espeja y lugares húmedos o desnivelados.

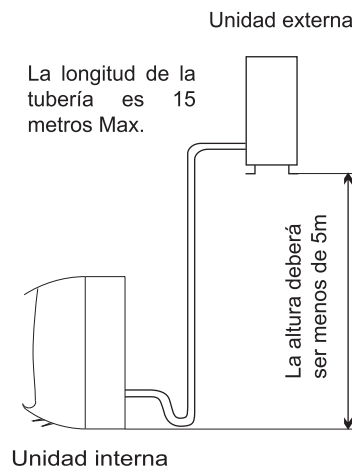

Modelo	La longitud máxima permitida de la tubería sin refrigerante adicional (m)	Límite de longitud de la tubería (m)	Límite de diferencia de elevación H (m)	Cantidad requerida de refrigerante adicional (g/m)
7K~18K	5	15	5	20
21K~25K	5	15	5	30
30K y 36K	5	15	5	40

D.3. Instalación de Unidad Interior (Evaporadora)

1. Instalación de la Placa de Montaje

- Decida una ubicación de instalación para la placa de montaje de acuerdo con la ubicación de la unidad interna y la dirección de la tubería.
- Mantenga la placa de montaje horizontalmente nivelada con una regla horizontal o plomada.
- Perfore los agujeros de profundidad de 32mm en la pared para fijar la placa.
- Inserte las anclas de plástico en los agujeros, fije la placa de montaje con los tornillos roscantes.
- Inspeccione si la placa de montaje está bien fija. Luego perfore un agujero para la tubería.

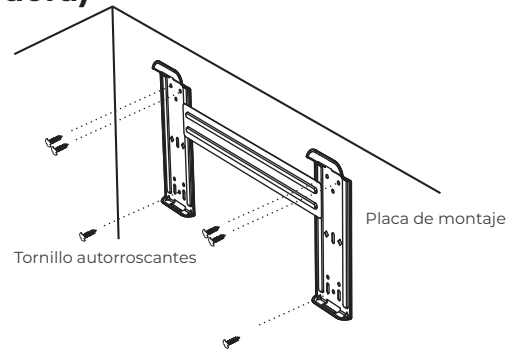

Nota: La forma de su placa de montaje puede ser diferente de la arriba mencionada, pero el método de instalación es similar.

Nota: Como se muestra en la figura arriba, los seis agujeros coincidentes con el tornillo autorroscante en la placa de montaje deben ser utilizados para fijar la placa de montaje, otros son preparados.

2. Perforación de un Agujero para la Tubería

- Decida la posición del agujero para la tubería de acuerdo con la ubicación de la placa de montaje.
- Perfore un agujero en la pared. El agujero deberá inclinarse un poco hacia abajo hacia el exterior.
- Instale una cubierta a través del agujero de la pared para mantener ordenada y limpia la pared.

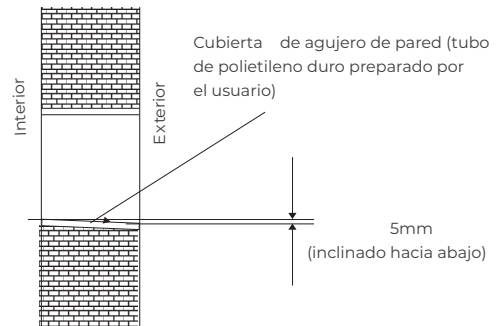

3. Instalación de Tubería de Unidad Interna

- Coloque la tubería (líquido y gas) y los cables a través del agujero de pared desde el exterior o colóquelos desde el interior después de terminar la conexión de la tubería y los cables del interior con el fin de conectar con la unidad externa.
- Decida la pieza que removerá de la carcasa de acuerdo con la dirección de la tubería (como se muestra a continuación).

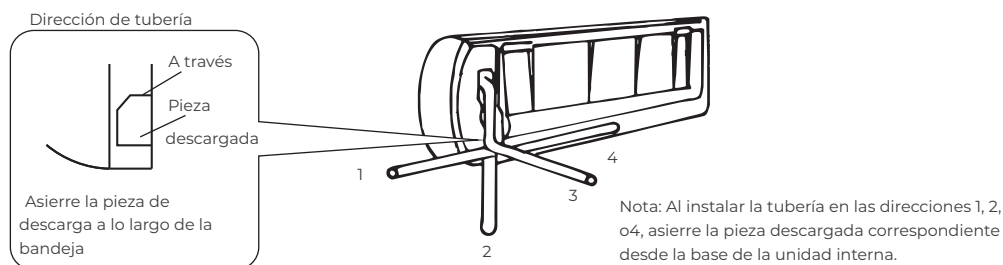

- Después de conectar la tubería según lo especificado, instale la manguera de drenaje. Luego conecte los cables de alimentación. Después de la conexión, envuelva la tubería, los cables y la manguera de drenaje juntos con los materiales de aislamiento térmico.

! Aislamiento Térmico de tuberías: Envuelva las juntas de tubería con los materiales de aislamiento térmico y envuélvalo con la cinta de vinilo.

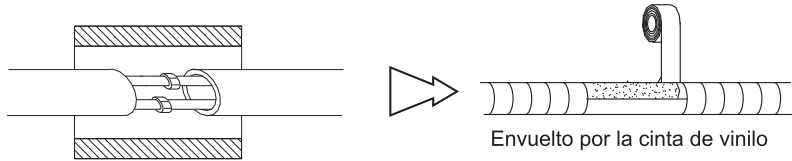

Aislamiento térmico

Aislamiento Térmico de Tubería:

- Coloque la manguera de drenaje por debajo de la tubería.
- El material de aislamiento deberá espuma de polietileno de espesor superior a 6mm.

Nota: La manguera de drenaje es preparada por el usuario.

- No deje la tubería de drenaje torcida, que sobresalga u ondule, no sumerja la punta en el agua.
- Si una manguera de drenaje está conectada con la tubería de drenaje, asegúrese de su aislamiento térmico al pasar a través de la unidad interna.
- Cuando la tubería es dirigida a la derecha, la tubería, el cable de alimentación y la tubería de drenaje deberán ser térmicamente aislados y fijos en la espalda de la unidad con un fijador de tubería.

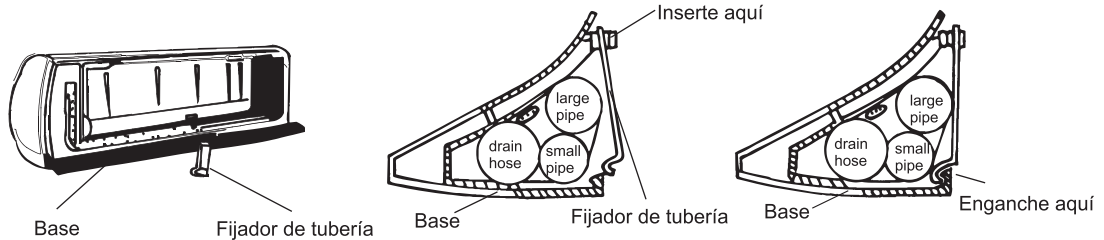
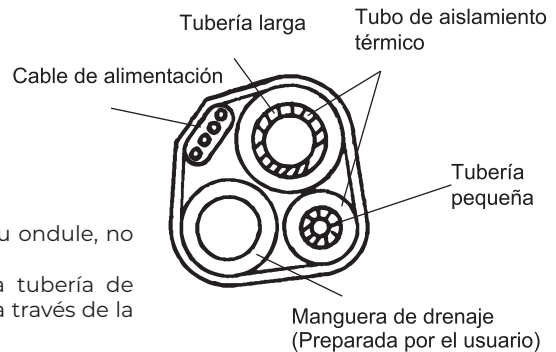

A. Inserte el fijador de tubería en la ranura.

B. Presione para enganchar el fijador de tubería en la base.

Conexión de tuberías:

- Antes de desatornillar los tapones de sellado grande y pequeño, presione el tapón de sellado pequeño con el dedo hasta que el ruido de salida se detenga y, a continuación, suelte el dedo.
 - Conecte las tuberías de la unidad interior con dos llaves. Preste especial atención al par permitido que se muestra a continuación para evitar que las tuberías, los conectores y las tuercas cónicas se deformen y dañen.
 - Apriételos previamente primero con los dedos y después utilice llaves.
- Si no escucha el ruido de salida, póngase en contacto con el distribuidor.

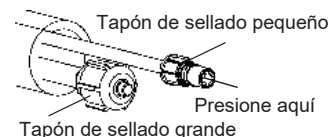

Modelo	Tamaño de tubería	Par	Anchura de tuerca	Espesor mínimo
7,8,9,10,12,14,18K	Lado de líquido (φ6mm o 1/4 pulgada)	15~20N·m	17mm	0.5mm
18K#,21,22,24,25,30,36K	Lado de líquido (φ9.53mm o 3/8 pulgada)	30~35N·m	22mm	0.6mm
7,8,9,10,12K	Lado de gas (φ9.53mm o 3/8 pulgada)	30~35N·m	22mm	0.6mm
12K#,14K,18K	Lado de gas (φ12mm o 1/2 pulgada)	50~55N·m	24mm	0.6mm
18K#,21,22,24,25,30,36K	Lado de gas (φ16mm o 5/8 pulgada)	60~65N·m	27mm	0.6mm
36 K#	Lado de gas (φ19mm o 3/4 pulgada)	70~75N·m	32 mm	1.0 mm

Nota: La unidad de 12K#,18K#,36K# es mayor de la unidad de 12K,18K,36K.

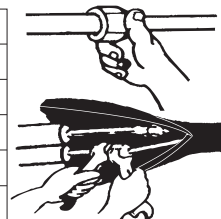

D.4. Conexión del Cable

• Unidad Interior (Evaporadora)

Conecte el cable de conexión de alimentación a la unidad interna mediante la conexión de los cables a los terminales en el tablero de control de manera individual de acuerdo con la conexión de unidad externa.

Nota: Para algunos modelos, es necesario retirar el gabinete para conectar con el terminal de unidad interna.

• Unidad Exterior (Condensadora)

- 1) Retire la puerta de acceso desde la unidad con liberando el tornillo. Conecte los cables con los terminales en el tablero de control de manera individual según lo abajo mencionado.
- 2) Fije el cable de conexión de alimentación en el tablero de control con la abrazadera de cable.
- 3) Reinstale la puerta de acceso a la posición original con el tornillo.
- 4) Utilice un interruptor automático reconocido para el modelo 24K o superior entre la fuente de alimentación y la unidad. Un dispositivo interruptor para la desconexión adecuada de todas las líneas de alimentación deberá ser instalado.

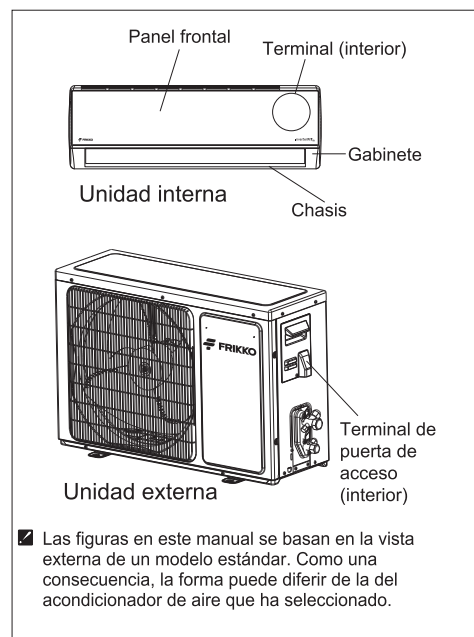

Precaución:

- 1) Nunca omita un circuito de alimentación individual especificado para el acondicionador de aire. Para el método de cableado, refiérase al diagrama de circuito colocado en el interior de la puerta de acceso.
- 2) Confirme que el espesor del cable es como lo especificado en las especificaciones de fuente de alimentación.
- 3) Verifique que todas las conexiones de los cables estén firmemente apretadas.
- 4) Asegúrese de instalar un interruptor automático de fuga puesto a tierra en un área húmeda o mojada.

D.4.1. Especificaciones de Cable

Capacida (Btu/h)	Cable de alimentación		Cable de conexión de alimentación	
	Tipo	Área de sección transversal	Tipo	Área de sección transversal normal
7K-12K	H07RN-F	1.0/1.5mm ² X3	H05RN-F	0.75mm ² X4
	H07RN-F	1.0/1.5mm ² X3	H07RN-F	1.0/1.5mm ² X5
7K*-12K*	H05VV-F	1.0/1.5mm ² X3	H07RN-F	1.0/1.5mm ² X4
14K-18K	H07RN-F	1.5mm ² X3	H05RN-F	0.75mm ² X4
	H07RN-F	1.5mm ² X3	H07RN-F	1.5mm ² X5
14K*-18K*	H05VV-F	1.5/2.5mm ² X3	H07RN-F	1.5/2.5mm ² X4
21K-36K	H07RN-F	2.5mm ² X3	H05RN-F	0.75mm ² X4
	H07RN-F	2.5mm ² X3	H07RN-F	1.0mm ² X4
	H07RN-F	2.5mm ² X3	H07RN-F	2.5mm ² X5
21K*-30K*	H05VV-F	2.5mm ² X3	H07RN-F	2.5mm ² X4
21K**~24K**	H05VV-F	1.5mm ² X3	H07RN-F	1.5mm ² X4

- 1) K* significa que la fuente de alimentación de este modelo viene de su unidad interna.
- 2) K** representa el modelo de interior con fuente de alimentación cuyo cable de alimentación contiene el enchufe.
- 3) Para los modelos de 14K* ~ 18K* bajo condiciones de Clima Tropical (T3), el área de sección transversal del cable de alimentación y el cable de conexión es de 2,5mm²X4.

Atención:
El enchufe debe ser accesible incluso después de la instalación del aparato en caso de que haya una necesidad de desconectarlo. Si no es posible, conecte el aparato a un dispositivo de conmutación de doble polo con separación de contacto de por lo menos 3mm colocado en una posición accesible incluso después de la instalación.

D.4.2. Diagrama de Cableado

! Advertencia

- Antes de obtener acceso a las terminales, se deben desconectar todos los circuitos de abastecimiento.
- Asegúrese de que el color de alambres de la unidad externa y el N° de terminal sean iguales a los de la unidad interna.
- En los modelos K* ,K**, la fuente de alimentación se conecta desde la unidad interior con un disyuntor. El diagrama es solo de referencia y el terminal real debe prevalecer.

Modelo de 7K*~13K*

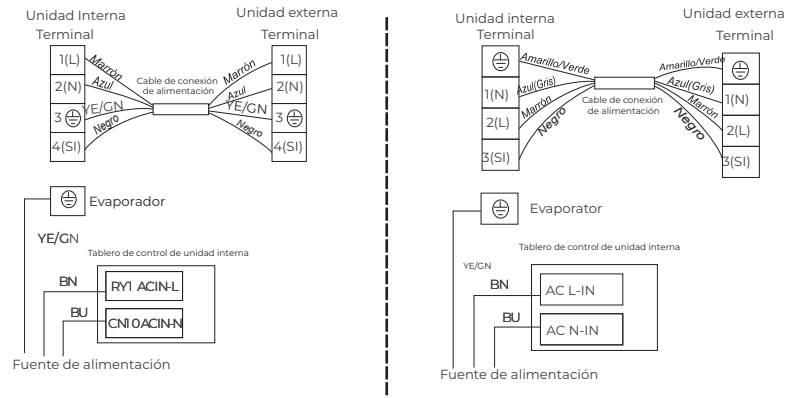

Modelo de 14K*~30K*/Modelo de 21K**~24K**

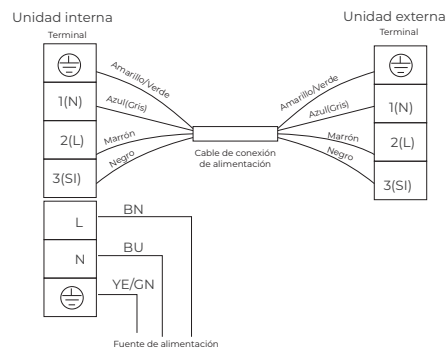

Modelo de 7K~30K

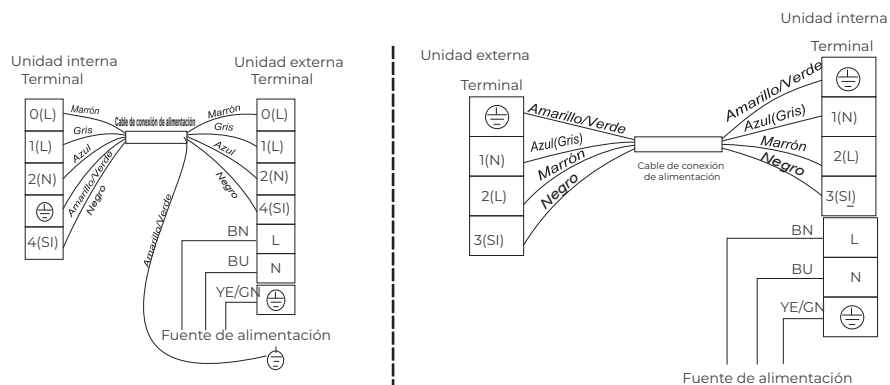

Modelo de 7K~30K (cont.)

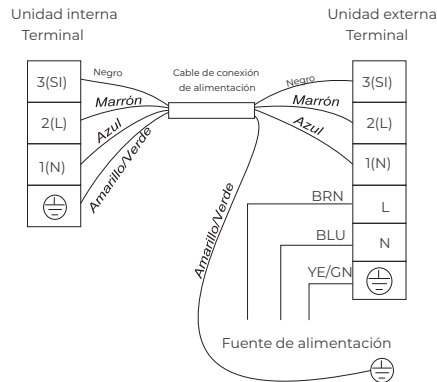

D.5. Instalación de Unidad Exterior (Condensadora)

1) Instalación del Puerto de Drenaje y Manguera de Drenaje (sólo para el modelo de bomba de calor)

El agua condensada es drenada desde la unidad funciona en modo de calefacción. Con el fin de no molestar sus vecinos y proteger el medio ambiente, instale un puerto de drenaje y una manguera de drenaje para dirigir el agua condensada. Simplemente instale el puerto de drenaje y la arandela de caucho al chasis de la unidad externa, luego conecte una manguera de drenaje al puerto como se muestra en la figura derecha.

2) Instalación y Fijación de Unidad Externa

Fije con los pernos y tuercas firmemente en un suelo plano y fuerte. Si está instalado en la pared o el techo, asegúrese de fijar el soporte bien para evitar que agitación debido a la vibración grave o el viento fuerte.

3) Conexión de Tubería de Unidad Externa

- Retire las tapas de válvula desde la válvula de 2 vías y 3 vías.
- Conecte las tuberías a las válvulas de 2 vías y 3 vías de manera separada de acuerdo con el par especificado.

4) Conexión de Cable de Unidad Externa

(véase la página anterior)

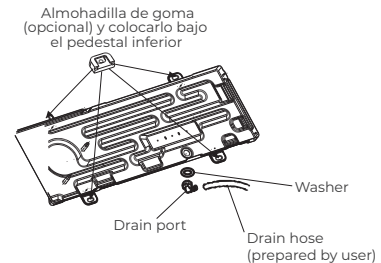

D.6. Vacío de Sistema

El aire que queda en el circuito de refrigeración contiene humedad misma que puede causar un mal funcionamiento en el compresor. Después de conectar las unidades interna y externa, evacúe el aire y la humedad desde el ciclo de refrigerante con una bomba de vacío, como se muestra a continuación.

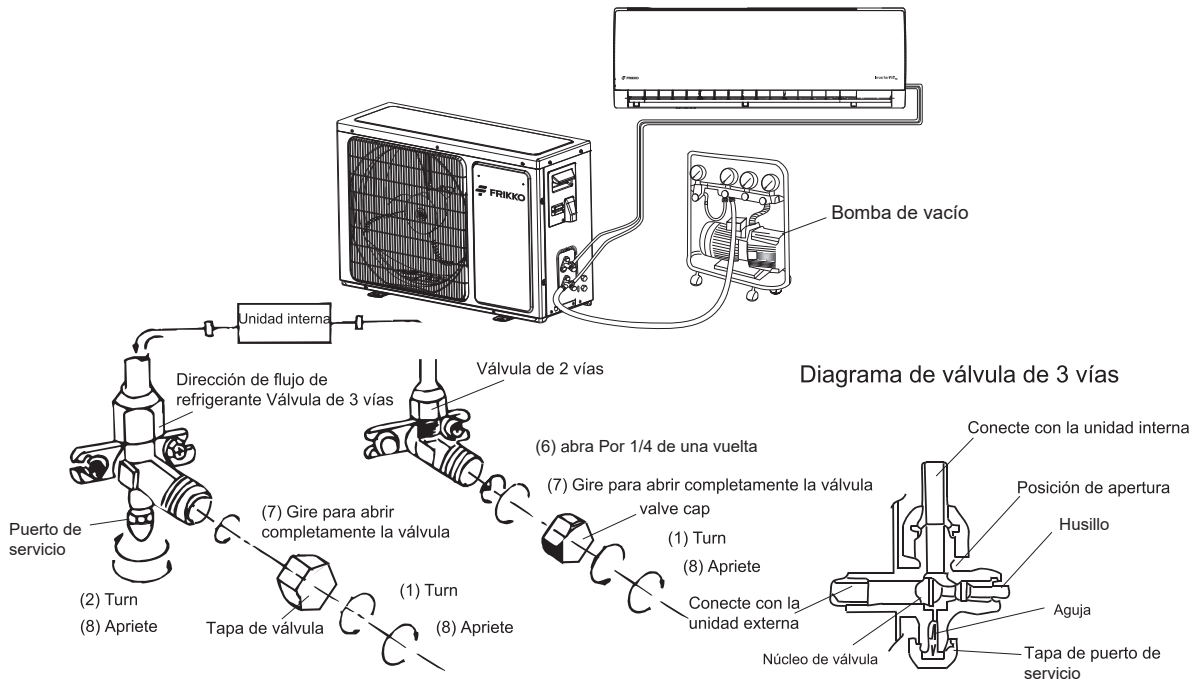

Nota: Para proteger el medio ambiente, asegúrese de no descargar el refrigerante al aire directamente.



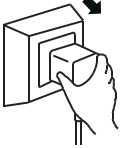
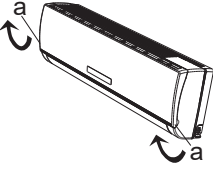

Cómo evacuar los Tubos de Aire:

- 1) Desatornille y retire las tapas desde las válvulas de 2 vías y 3 vías.
- 2) Desatornille y retire la tapa desde la válvula de servicio.
- 3) Conecte la manguera flexible de la bomba de vacío a la válvula de servicio.
- 4) Encienda la bomba de vacío durante 10-15 minutos hasta que alcance un grado de presión absoluta de 10mmHg.
- 5) Con la bomba de vacío en funcionamiento, cierre la perilla de baja presión en el múltiple de la bomba de vacío. Luego apague la bomba de vacío.
- 6) Abra la válvula de 2 vías por 1/4 de una vuelta, luego ciérrala después de 10 segundos. Verifique el ajuste de todas las juntas con el jabón líquido o un detector electrónico de fuga.
- 7) Gire el vástago de las válvulas de 2 y 3 vías para abrirlas completamente las válvulas. Desconecte la manguera de bomba de vacío flexible.
- 8) Coloque y apriete todas las tapas de válvula.

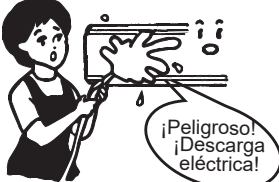
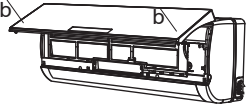
E.1. Mantenimiento del Panel Frontal

<p>1 Desconecte la fuente de alimentación</p> <p>Corte la fuente de alimentación. Apague el aparato primero antes de desconectarlo desde la fuente de alimentación.</p> 	<p>2</p> <p>Sujete el panel en los puntos "a" y tire hacia arriba para extraer el panel frontal</p> 
<p>3 Limpie con un paño suave y seco.</p> <p>Utilice el paño suave y húmedo para limpiar si el panel frontal está muy sucio.</p>  <p>Utilice un paño seco y suave para limpiarlo.</p>	<p>4 Nunca utilice las sustancias volátiles tales como gasolina o polvo de pulido para limpiar el aparato.</p> 
<p>5 Nunca rocíe agua de manera directa en la unidad interna.</p>  <p>¡Peligroso! ¡Descarga eléctrica!</p>	<p>6 Reinstale y cierre el panel frontal.</p> <p>Presione en los puntos "b" para fijar el panel frontal</p> 

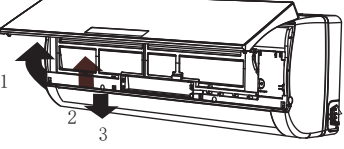
E.2. Mantenimiento del Filtro de Aire

<p>1 Detenga el electrodoméstico, corte la corriente y quite el filtro de aire.</p>  <ol style="list-style-type: none"> 1. Abra el panel frontal. 2. Presione el asa del filtro suavemente desde el frente 3. Sujete el asa y extraiga el filtro. 	<p>2 Limpie y reinstale el filtro de aire.</p> <p>Si la suciedad es visible, lávela con una solución de detergente en el agua tibia. Después de la limpieza, déjelo secar en la sombra.</p> 
<p>3 Cierre el panel frontal nuevamente</p> <p>☑ Limpie el filtro de aire cada dos semanas si el acondicionador de aire funciona en un entorno extremadamente polvoriento.</p>	<p>Es necesario limpiar el filtro de aire después de utilizarlo durante alrededor de 100 horas.</p>

F.1. Temperatura de Operación

Temperatura		Operación de enfriamiento	Operación de calentamiento	Operación de Deshumidificación
Temperatura en interiores	máxima	32°C	27°C	32°C
	mínima	21°C	7°C	18°C
Temperatura en exteriores	máxima	43°C	24°C	43°C
	mínima	*nota	-15°C	21°C

Nota:

- 1) El desempeño óptimo se obtendrá en esta temperatura de operación. Si el aire acondicionado se usa fuera de las anteriores condiciones, el dispositivo de protección puede hacer que el artefacto falle o se detenga.
- 2) Para los modelos en condiciones de clima tropical (T3), la temperatura máxima en exteriores es de 55 °C en vez de 43 °C.
- 3) Para algunos modelos, podemos mantener la temperatura a -15 °C en ambientes exteriores, por medio de un diseño único. Normalmente, el desempeño de enfriamiento óptimo se obtendrá por encima de los 21 °C. Por favor, consulte al comerciante para obtener mayor información.
- 4) Para algunos modelos, puede mantener el calentamiento a -15 °C en ambientes exteriores, algunos modelos calientan hasta -20 °C en ambientes exteriores, incluso calienta en ambientes exteriores más bajos.
- 5) La temperatura de algunos productos se permite más allá del rango. En una situación específica, por favor, consulte al comerciante. Cuando la humedad esté por encima del 80 %, si el aire acondicionado está funcionando en modo de ENFRIAMIENTO o en DESHUMIDIFICACIÓN con la ventana o la puerta abierta durante mucho tiempo, puede que chorree humedad desde la salida.

F.2. Contaminación de Ruido

- Instale el acondicionador de aire en un lugar donde pueda soportar su peso con el fin de que funcione de manera más silenciosa.
- Instale la unidad externa en un lugar donde el aire de la descargado y el ruido de operación no molesten sus vecinos.
- No coloque ningún obstáculo delante de la salida de aire de la unidad externa para evitar el aumento del nivel de ruido.

F.3. Características del Protector

1. El dispositivo protector funcionará en los casos siguientes.

- Para reiniciar la unidad inmediatamente después de la parada del funcionamiento o cambiar el modo durante el funcionamiento, necesita esperar durante 3 minutos.
- Conecte con la fuente de alimentación y encienda la unidad inmediatamente, se arrancará después de 20 segundos.

2. Si toda la operación ha sido detenida, pulse el botón ON/OFF otra vez para reiniciar, el temporizador deberá ser ajustado otra vez si ha sido cancelado.

Características del modo de CALEFACCIÓN

Precaentamiento

En el principio de la operación de CALEFACCION, el ventilador de la unidad interna operara de 2-5 minutos después.

Descongelamiento

En la operación de CALENTAMIENTO, el aparato se descongelará (deshielo) automáticamente para elevar la eficiencia. Este procedimiento generalmente dura 2-10 minutos. Durante la descongelación, los ventiladores dejan de funcionar.

Después de terminar la descongelación, se regresa al modo de CALEFACCIÓN automáticamente.

Nota: El calentamiento NO es disponible para los modelos de acondicionador de aire de solo enfriamiento.

Los casos siguientes no siempre indican un mal funcionamiento, por favor verifíquelo antes de solicitar el servicio.

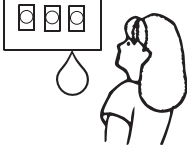
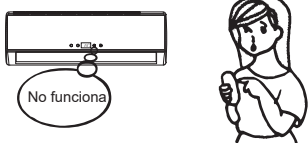
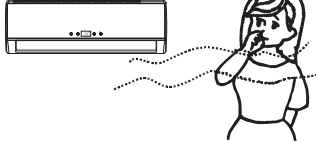
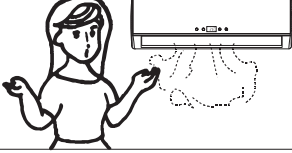
Problema	Análisis
<p>No funciona</p> 	<ul style="list-style-type: none"> • Si el protector se dispara o el fusible está fundido. • Por favor espere durante 3 minutos y reinicie, el dispositivo protector puede evitar el funcionamiento de la unidad. • Si las baterías en el control remoto se agotan. • Si el enchufe no está adecuadamente conectado.
<p>No se enfría o caliente el aire que sale de la unidad</p> 	<ul style="list-style-type: none"> • ¿Si el filtro de aire está sucio? • ¿Las entradas y salidas del acondicionador de aire están bloqueadas? • ¿Si la temperatura está adecuadamente ajustada?
<p>Control ineficaz</p> 	<ul style="list-style-type: none"> • Si se presenta la interferencia fuerte (desde la descarga excesiva de electricidad estática, anomalía del voltaje de la fuente de alimentación), el funcionamiento será anormal. En este momento, desconéctelo desde la fuente de alimentación y vuelva a conectarlo después de 2 a 3 segundos.
<p>No funciona inmediatamente</p> 	<ul style="list-style-type: none"> • Si cambia el modo durante la operación, se retrasará por 3 minutos.
<p>Olor peculiar</p> 	<ul style="list-style-type: none"> • Este olor puede ser procedente de otra fuente tal como un mueble, un cigarrillo, etc., que es aspirado en la unidad y soplado hacia afuera junto con el aire.
<p>Un sonido de flujo de agua</p> 	<ul style="list-style-type: none"> • Causando por el flujo del refrigerante en el acondicionador de aire, no es un problema. El sonido de descongelación en el modo de calentamiento.
<p>Se oye el sonido de agrietamiento</p> 	<ul style="list-style-type: none"> • El sonido puede ser generado por la expansión o la contracción del panel frontal debido al cambio de la temperatura.
<p>Niebla de rocío desde la salida</p> 	<ul style="list-style-type: none"> • La niebla se aparece cuando el aire en la habitación se hace muy frío debido a la descarga de aire desde la unidad interna durante el modo de operación de ENFRIAMIENTO O DESHUMIDIFICACION:
<p>El indicador de compresor (rojo) se mantiene encendido, y el ventilador interno deja de funcionar.</p>	<ul style="list-style-type: none"> • La unidad se conmuta desde el modo de calentamiento a descongelación. El indicador se apaga dentro de diez minutos y se regresa al modo de calentamiento.

H.1. Unidad Interior (Evaporadora)

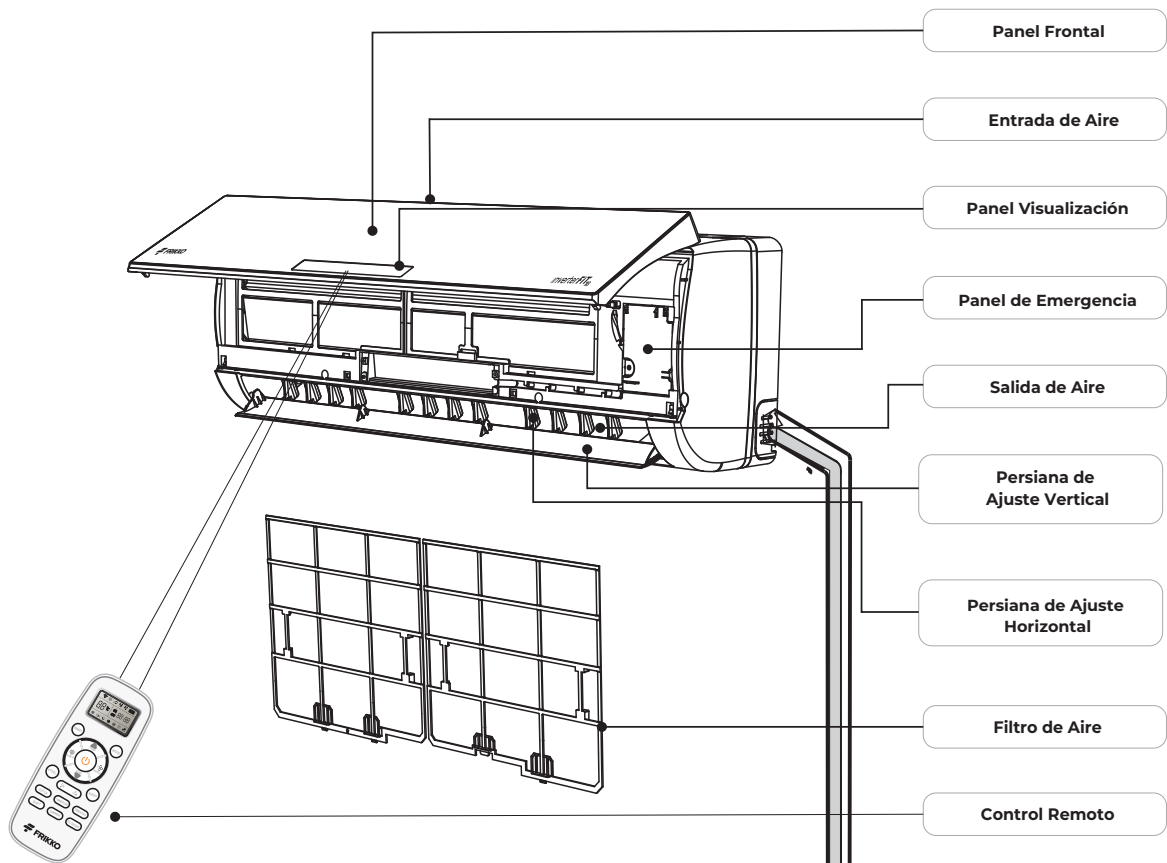

H.2. Unidad Exterior (Condensadora)

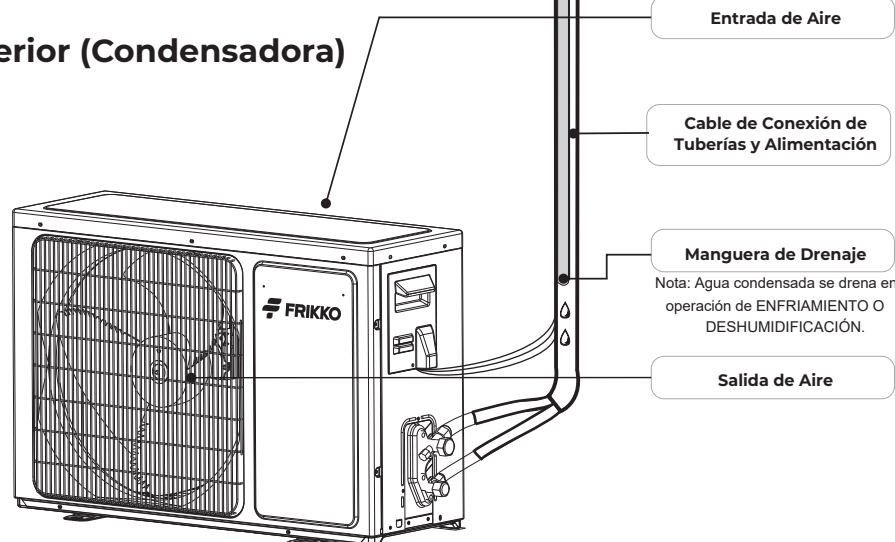

! Las figuras en este manual se basan en la vista externa del modelo estándar.
 • Como una consecuencia, la forma puede diferir de la del acondicionador de aire que ha seleccionado.

H.3. Introducción al Display del Panel Frontal



Indicador de temperatura
Muestra la temperatura ajustada.

1

Hidden Display (Pantalla Oculta)

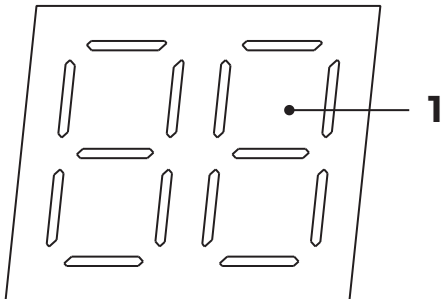

Botón de emergencia ----- A

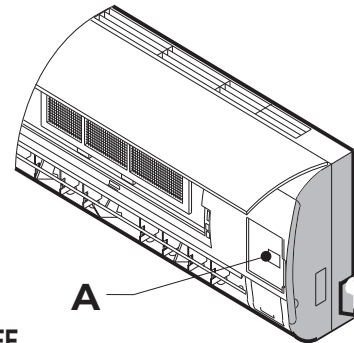

ON/OFF

Haga funcionar o detenga el climatizador pulsando el botón.

I.1. Simbología y Operación del Control Remoto

Smart
Utilizado para entrar en la operación lógica difusa directamente, no importa si la unidad está encendida o apagada.

Encendido y Apagado
El aparato se encenderá cuando está energizado o se apagará cuando está en funcionamiento si pulsa este botón.

Super Cool / Super Heat
Utilizado para iniciar o parar el enfriamiento/calentamiento rápido. (Enfriamiento rápido funciona automáticamente en alta velocidad de ventilador con la temperatura ajustada en 16°C(61°F);Calentamiento rápido funciona en la velocidad automática del ventilador con la temperatura ajustada de 30°C (86°F) de manera automática)

IFEEL
Se utiliza para establecer el modo de operación de IFEEL. Pulsar el botón una vez para iniciar la función de IFEEL. Pulsar el botón otra vez para apagar la función de IFEEL.

Swing Vertical
Utilizado para parar o iniciar el giro de la persiana de ajuste vertical y ajustar la dirección deseada de flujo de aire hacia arriba/abajo.

Reloj
Utilizado para ajustar el tiempo actual

Quiet
Utilizado para ajustar o cancelar el Modo de Silencio.

Ajuste de Temperatura
Utilizado para ajustar la temperatura de habitación y el temporizador, también el tiempo real

Modo
Pulse este botón para seleccionar el modo de operación

Velocidad del Ventilador
Utilizado para seleccionar la velocidad del ventilador en secuencia: auto, alto, mediano, bajo.

Sleep
Utilizado para activar o cancelar el Modo de Sueño.

Timer ON
Utilizado para activar el temporizador

Timer OFF
Utilizado para cancelar el temporizador

ECO
Utilizado para ajustar o cancelar el Modo de ECO.

Dimmer
Cuando pulse este botón, toda la visualización de la unidad interna se apagará. Pulse cualquier botón para restablecer la visualización.

TIMER ON + TIMER OFF Bloqueo
Se utiliza para iniciar o detener el modo de BLOQUEO

I.2. Simbología de Display LCD

Indicador de Enfriamiento	Velocidad Automática de Ventilador	Indicador de Sueño 1	Indicador Función Quiet	Transmisión de Señal
Indicador de Deshumificación	Velocidad Alta de Ventilador	Indicador de Sueño 2	Indicador Función Smart	Indicador de Energía de Batería
Indicador de Sólo Ventilador	Velocidad Media del Ventilador	Indicador de Sueño 3	Indicador de Modo ECO	ON 00:00 Indicador de Temporizador OFF 00:00 Indicador de Hora
Indicador de Calentamiento	Velocidad Baja del Ventilador	Indicador de Sueño 4	Indicador Función Súper	88°F Indicador de Temperatura
Indicador de 8°C Heat	Indicador de Bloqueo	Indicador IFEEL		

Nota: Cada modo y la función pertinente se especificarán más allá en las páginas siguientes.

I.3. Instalación y Reemplazo de las Baterías

1. Quite la cubierta de la batería de acuerdo con la dirección de la flecha.
2. Inserte las nuevas baterías asegurándose de que el (+) y (-) de la batería se emparejen correctamente.
3. Vuelva a conectar con la cubierta deslizándola a la posición.

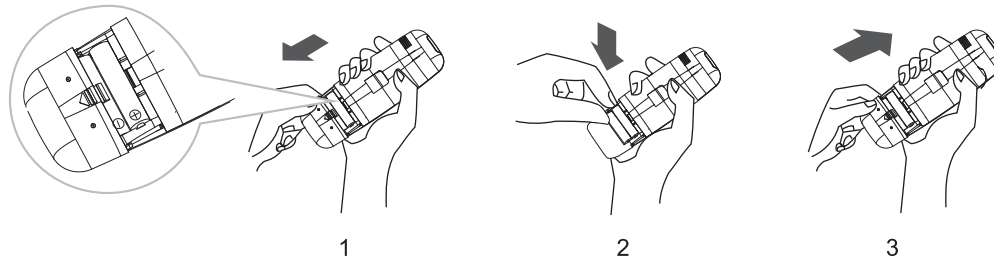

Nota: Utilice 2 baterías de LR03 AAA (1.5V). No utilice las baterías recargables. Reemplace las baterías con las nuevas del mismo tipo cuando la pantalla se oscurece.

I.4. Almacenamiento y Consejos para el Uso Correcto

El control remoto puede ser almacenado montado en una pared con un soporte.

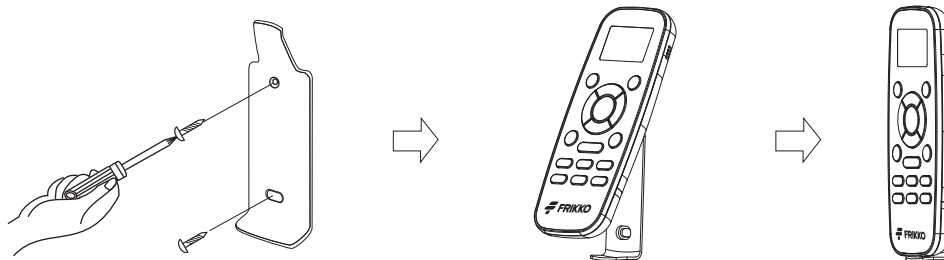

Nota: El soporte del control remoto es una pieza opcional.

Cómo Usar

Para operar el acondicionador de aire de la habitación, apunte el control remoto al receptor de señal. El control remoto operará el acondicionador de aire a una distancia de hasta 7m al apuntar al receptor de señal de la unidad interna.

⚠ Advertencia

Para una transmisión y recepción de señal entre el control remoto y la unidad interior, mantenga el receptor de señal lejos de los siguientes objetos:

- Luz solar directo u otras fuentes de luz fuerte o calor.
- Televisores o cualquier otro electrodoméstico que funcione por medio de control remoto.

Adicionalmente, el aire acondicionado no será operativo si cortinas, puertas u otros materiales bloquean la transmisión de señal de la unidad interior. Si la señal no puede ser transmitida de manera apropiada, retire cualquier obstrucción o con el proveedor.

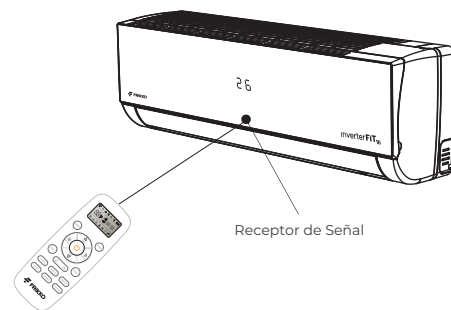

I.5. Encendido / Apagado

Pulse el botón

Resultado

Se enciende la unidad y el indicador de OPERACIÓN de la unidad interna se enciende.

- ! Para cambiar modos durante la operación, a veces la unidad no responde inmediatamente, espere durante 3 minutos.
- ! Durante la operación de calefacción, el flujo de aire no es descargado desde el principio. Después de 2 a 5 minutos, el flujo de aire será descargado hasta que la temperatura del intercambiador de calor interno se eleve.
- ! Espere durante 3 minutos antes de reiniciar el aparato.

I.6. Selección de Modo de Operación

Pulse el botón para seleccionar la función requerida del aire acondicionado, pulse las veces necesarias hasta seleccionar a la función deseada.

Resultado

Los modos de operación se cambian en secuencia:



! El modo de no esta disponible en todos lo modelos para el acondicionador de aire de sólo enfriamiento.

I.7. Velocidad del Ventilador

Pulse el botón para seleccionar la velocidad requerida del aire acondicionado, pulse las veces necesarias hasta seleccionar la velocidad deseada.

Resultado

La velocidad del ventilador se cambian en secuencia:



! En el modo de "VENTILADOR SOLO", solo están disponibles las velocidades "Alto", "Medio" y "Bajo". En modo "DRY", la velocidad del ventilador es ajustada a "AUTO" automáticamente. El botón "FAN SPEED" es inválido en este caso.

I.8. Ajuste de Temperatura (Set Point)

Pulse el botón

Resultado

La temperatura se eleva en 1°C (1°F según su configuración)

Pulse el botón

Resultado

La temperatura se reducida en 1°C (1°F según su configuración)

! Rango de Ajuste de Temperatura Disponible

	ENFRIAMIENTO	16°C (61°F)
	CALEFACCIÓN _H	30°C (86°F)
	DESHUMIDIFICACIÓN _D	-7°C/F ~ 7°C/F
	SOLO VENTILADOR	No disponible

Nota: Al mantener presionado el botón y el botón juntos durante 3 segundos alternará la escala de temperatura entre °C y °F.

(1) El modo de calefacción NO es disponible para los modelos de sólo enfriamiento.

(2) En el modo Deshumidificación, la temperatura de la unidad puede ser reducida o elevada por 7°C si todavía se siente incómodo.

I.9. Control de Dirección de Flujo de Aire

El flujo de aire vertical (flujo de aire horizontal) es automáticamente ajustado a cierto ángulo de acuerdo con el modo de operación después de encender la unidad.

Modo de Operación	Flujo de Aire
ENFRIAMIENTO	Horizontal
CALEFACCIÓN ⁽¹⁾	Hacia Abajo
DESHUMIDIFICACIÓN	Horizontal
SOLO VENTILADOR	Hacia Abajo

(1) El modo de calentamiento sólo es disponible para los modelos de bomba térmica.

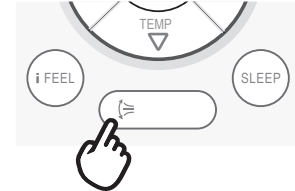

La dirección del flujo de aire también puede ser ajustada según su demanda con pulsar el botón del control remoto.

I.10. Control de Flujo de Aire Vertical y Oscilación Automática

Utilice el control remoto para ajustar varios ángulos de flujo o el ángulo específico que desea.

Pulse el botón una vez.

Resultado

La persiana de ajuste vertical moverá hacia arriba y abajo automáticamente.

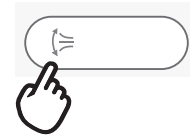

Pulse el botón otra vez.

Resultado

Las persianas giran a un ángulo adecuado como desea.

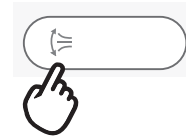

- ! A No gire las persianas de ajuste vertical manualmente, de lo contrario se puede producir un mal funcionamiento. Si eso se ocurre, apague la unidad primero y corte la fuente de alimentación, luego restaure la fuente de alimentación.
- B Es mejor no dejar que la persiana de ajuste vertical incline hacia abajo durante un largo tiempo bajo el modo de ENFRIAMIENTO o DESHUMIDIFICACIÓN para evitar el goteo de agua condensada.

I.11. Modo Smart

¿Cómo ajustar el modo SMART?

Pulse el botón

Resultado

Entre en el modo SMART (operación lógica difusa) directamente sin tener en cuenta de que la unidad esté encendida o apagada. La temperatura y velocidad del ventilador son automáticamente ajustados sobre la base de la temperatura actual de la habitación.

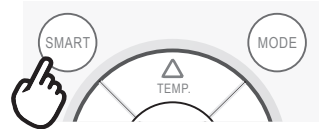

Para los modelos tipo Split, como los aires acondicionados montados a la pared o los aires acondicionados de pie, el modo de funcionamiento y la temperatura establecida deberían determinarse basándose en la temperatura interior.

Modelos con Bomba de Calor (Frío Calor)

Temperatura Interna	Modo de Operación	Temperatura de Objetivo
21°C (70°F) o inferior	CALEFACCIÓN	22°C (79°F)
21°C - 23°C (70°F-73°F)	SOLO VENTILADOR	
23°C - 26°C (73°F-79°F)	DESHUMIDIFICACIÓN	<small>Temperatura de habitación reducida por 2°C(2°F) después de 3 minutos de operación</small>
Superior a 26°C (79°F)	ENFRIAMIENTO	26°C (79°F)

Modelos con Solo Frío

Temperatura Interna	Modo de Operación	Temperatura de Objetivo
23°C (73°F) o inferior	SOLO VENTILADOR	
23°C - 26°C (73°F-79°F)	DESHUMIDIFICACIÓN	<small>Temperatura de habitación reducida por 2°C(2°F) después de 3 minutos de operación</small>
Superior a 26°C (79°F)	ENFRIAMIENTO	26°C (79°F)

- ! El botón SMART es inválido en el modo SÚPER.
- ! El botón ECO no funciona en el modo SMART.
- ! Pulse el botón MODO para cancelar SMART.

Nota: La temperatura, el flujo de aire y la dirección son controlados automáticamente en el modo SMART. Sin embargo, para equipos On/Off, puede seleccionar desde -2 a 2, si todavía se siente incómodo.

¿Qué puede hacer en el modo SMART?

Su sensación	Botón	Ajuste
Incómodo debido al volumen de flujo de aire inadecuado		La velocidad del ventilador interno alterna entre Auto, Alta, Media y Baja cada vez que se pulsa este botón.
Incómodo debido a la dirección de flujo de aire inadecuada		Púlselo una vez, la persiana de ajuste vertical gira para cambiar la dirección del flujo de aire vertical. Púlselo otra vez, el swgging se para.

¿Cómo cancelar el modo SMART?

Pulse el botón

Resultado
El modo SMART será cancelado.

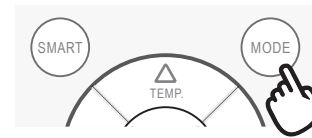

I.12. Ajuste del Reloj

¿Cómo ajustar el tiempo real?

1. Pulse el botón

Resultado
El tiempo parpadea en la LED.



2. Pulse los botones y

Resultado

- Una vez para aumentar o disminuir el ajuste de tiempo por 1 minuto.
- Uno y medio segundos para aumentar o disminuir el ajuste de tiempo por 10 minutos.
- Para un tiempo más largo, se puede aumentar o disminuir el tiempo por 1 hora.

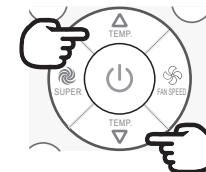

3. Pulse el botón otra vez.

Resultado
El tiempo real se ha ajustado.

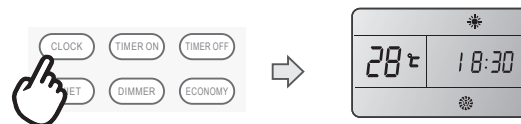

I.13. Modo Súper

El modo SUPER se utiliza para iniciar o detener el enfriamiento o calentamiento rápido. En el modo SUPER, el indicador super se mostrará en el LCD.

El modo SUPER se puede establecer cuando el electrodoméstico está en funcionamiento o energizado. En el modo SUPER usted puede establecer la temperatura, la dirección del flujo de aire y el temporizador.

¿Cómo ajustar el modo SÚPER?

Pulse el botón  en el modo cooling [frío], dry [deshumidificación] o fan [ventilador].

Resultado
En alta velocidad del ventilador, la temperatura ajustada se cambia automáticamente a 16°C(61°F).

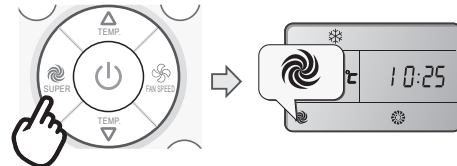

Pulse el botón  en el modo de calefacción.

Resultado
En la velocidad de ventilador automática, la temperatura ajustada se cambia automáticamente a 30°C(86°F).

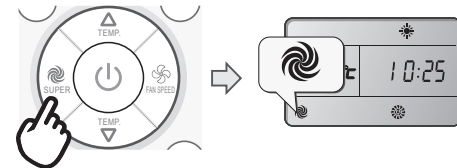

¿Cómo cancelar el modo SÚPER?

Pulse el botón SÚPER, MODO, VENTILADOR ENCENDIDO/APAGADO o SLEEP:

Resultado
El display del control regresara a su posición original, saliendo del modo SÚPER

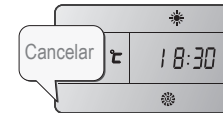

- ! A El botón SMART no está disponible en el modo SÚPER.
- B El botón ECO no está disponible en el modo SÚPER.
- C El electrodoméstico continuará funcionando en el modo SUPER si no sale del mismo al presionar cualquiera de los botones mencionados arriba.
- D El modo Calefacción NO está disponible para aires acondicionados de sólo frío.

I.14. Función de Temporizador

Es conveniente activar el temporizador con los botones **TIMER ON/OFF** cuando sale por la mañana con el fin de lograr una temperatura cómoda para la habitación en el tiempo cuando regrese a casa. También puede ajustar el temporizador para el apagado para disfrutar de un buen sueño durante la noche.

¿Cómo activar la función Timer?

1. Pulse el botón 

Resultado
"ON 12:00" parpadea en la LCD.



2. Pulse el botón  o 

Resultado

- Una vez para aumentar o disminuir el ajuste de tiempo por 1 minuto.
- Uno y medio segundos para aumentar o disminuir el ajuste de tiempo por 10 minutos.
- Para un tiempo más largo, se puede aumentar o disminuir el tiempo por 1 hora.

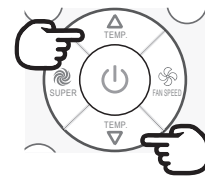

3. Cuando su tiempo deseado se muestra en la LED, pulse el botón **TIMER ON** y confírmelo.

Resultado

- Se puede oír un pitido.
- "ON" deja de parpadear en el display del control.
- El indicador del **TIMER** en la unidad interna se enciende.



4. Después de que el temporizador ajustado se muestre durante 5 segundos, el reloj se mostrará en la LCD del control remoto en lugar del temporizador de ajuste.

¿Cómo cancelar la función Timer?

Pulse el botón  otra vez.

Resultado
Se puede oír un "pitido" y el indicador se aparece, el modo de temporizador activado ha sido cancelado.



! Es similar para ajustar el **TIMER OFF**, puede permitir el apagado del aparato automáticamente en su tiempo deseado.

I.15. Modo Quiet

En este modo, el acondicionador de aire funcionará con bajo ruido.

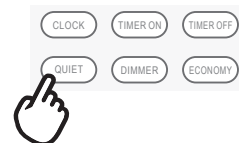

! Pulse el botón **MODO, VENTILADOR, SMART, SÚPER** para cancelar el modo de **QUIET**.

I.16. Modo ECO

En este modo, el aire acondicionado producirá un rendimiento de ahorro de energía mediante una corriente de funcionamiento más baja, ajustando la unidad a 24°C por un periodo de 8 horas, reduciendo el consumo en un ~60%.

- ! El botón ECO no se funciona mientras se encuentre en el modo SMART y SÚPER.
- Presione los botones ON/OFF, MODE, TEMP +, TEMP -, FAN SPEED, SLEEP, QUIET o ECO para cancelar el modo ECONOMÍA.

I.17. Función IFeel

IFeel es la evolución de nuestra función Follow Me, con mayor precisión y seguridad para un mayor confort. El sensor de temperatura construido en el control remoto está activado. Puede percibir la temperatura circundante y transmitir la señal a la unidad, la unidad puede ajustar la temperatura con el fin de proporcionar la máxima comodidad.

¿Cómo activar la función IFEEL?

1. Pulse el botón una vez

Resultado

Aparecerá en la pantalla la señal de transmisión y la función de IFEEL se pondrá en marcha.



- ! Hay que poner el control remoto en el lugar donde la unidad de interior pueda recibir la señal fácilmente. Una vez suspendido el aire acondicionado, hay que cancelar el modo de IFEEL para ahorrar energía en el control remoto.

¿Cómo cancelar la función IFEEL?

1. Pulse el botón una vez más.

Resultado

La señal de transmisión en la pantalla se desaparecerá, la función de IFEEL será suspendida.



I.18. Función Dimmer (Atenuador de Display)

¿Cómo ajustar la función DIMMER para atenuar el display?

Pulse el botón para apagar la luz y la pantalla en la unidad interior.

- ! Cuando la luz está apagada, la señal recibida encenderá la luz otra vez.

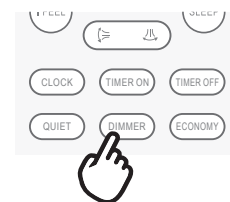

I.19. Función de Bloqueo

¿Cómo establecer el modo de BLOQUEO?

Pulse los botones y al mismo tiempo durante 2 segundos para iniciar el modo de BLOQUEO.

El indicador de bloqueo aparece en la pantalla

Presiónelos al mismo tiempo durante 2 segundos



¿Cómo cancelar el modo de BLOQUEO?

Pulse los botones y al mismo tiempo durante 2 segundos para iniciar el modo de BLOQUEO.

El indicador de bloqueo aparece en la pantalla

Presiónelos al mismo tiempo durante 2 segundos



I.20. Función Sleep

El modo de SLEEP puede ser ajustado en el modo ENFRIAMIENTO, CALENTAMIENTO o DESHUMIFICACIÓN. Esta función le da un entorno más cómodo y confortable para tener una excelente noche de sueño.

- El aparato dejará de funcionar automáticamente después de 8 horas de funcionamiento.
- La velocidad del ventilador se ajusta automáticamente a la baja velocidad.

¿Cómo activar la función SLEEP?

Cada vez que el botón  sea pulsado.

Resultado

El modo de operación es cambia en secuencia:



MODO DE SUEÑO 1

- La temperatura ajustada se elevará por 2°C (2°F) por lo más si el aparato funciona en el modo de enfriamiento durante 2 horas constantemente, luego y se mantiene constante.
- La temperatura ajustada se disminuirá por 2°C (2°F) por lo más si el aparato funciona en el modo de calentamiento durante 2 horas constantemente, luego se mantiene constante.



MODO DE SUEÑO 2

- La temperatura ajustada se elevará por 2°C (2°F) por lo más si el aparato funciona en el modo de enfriamiento durante 2 horas constantemente, luego y se disminuye por 1°C (1°F) después de 6 horas, luego se disminuye por 1°C (1°F) después de 7 horas.
- La temperatura ajustada se disminuirá por 2°C (2°F) por lo más si el aparato funciona en el modo de calentamiento durante 2 horas constantemente, luego y se eleva por 1°C (1°F) después de 6 horas, luego se eleva por 1°C (1°F) después de 7 horas.



MODO DE SUEÑO 3

- La temperatura ajustada se elevará por 1°C (1°F) por lo más si el aparato funciona en el modo de enfriamiento durante 1 hora, y se eleva por 2°C (2°F) después de 2 horas, luego se disminuye por 2°C (2°F) después de 6 horas, luego se disminuye por 1°C (1°F) después de 7 horas.
- La temperatura ajustada se disminuirá por 2°C (2°F) si el aparato funciona en el modo de calentamiento durante 1 hora, luego se disminuye por 2°C(2°F) después de 2 horas, luego se eleva por 2°C (2°F) después de 6 horas, luego se eleva por 2°C (2°F) después de 7 horas.



MODO DE SUEÑO 4

- La temperatura ajustada se mantendrá constante.

- ! Pulse el botón SÚPER; INTELIGENTE; MODO o VENTILADOR para cancelar el modo SLEEP.
 - Con pulsar el “modo de SLEEP” cuatro veces, o seleccionar otros modos tales como SÚPER, SMART O VENTILADOR, puede cancelar la función de SLEEP de las unidades sin cuatro curvas de SLEEP.
- El calentamiento NO es disponible para el acondicionador de aire de solo FRÍO.

J.1. Condiciones

Esta garantía es aplicable solamente a productos vendidos por Metal Mecánica Macon, S.A. de C.V. y por sus distribuidores nacionales autorizados. Metal Mecánica Macon, S.A. de C.V. garantiza al comprador de cualquiera de nuestros productos, el funcionamiento de los mismos por el período comprendido de acuerdo a la tabla anexa, contra cualquier defecto de fabricación a partir de la fecha de compra del producto, bajo las siguientes:

Para hacer efectiva esta garantía, por favor marque el teléfono del Servicio Autorizado SAM (Servicio Autorizado Macon).

- Deberá presentar el producto, la póliza de garantía debidamente llenada y la factura, no olvide tenerlos a la mano al momento de su llamada.
- **La empresa reparará o reemplazará las partes o piezas defectuosas del equipo sin cargo para el consumidor,** siempre y cuando se cumplan todas las cláusulas descritas en esta garantía.
- **El tiempo de reparación en ningún caso será mayor de 30 días** contados a partir de la recepción del producto en cualquiera de los sitios donde pueda hacerse efectiva la garantía.
- **El consumidor podrá adquirir con costo, refacciones y partes,** con nuestros distribuidores.
- **El consumidor podrá solicitar que se haga efectiva esta garantía,** por medio del SAM (Servicio Autorizado Macon).
- **En caso de que la presente garantía se extraviara,** el consumidor podrá recurrir con su proveedor para que se le expida otra póliza de garantía, previa presentación de la factura de su compra respectiva.
- **Esta es la única garantía expedida por Metal Mecánica Macon S.A. de C.V.** No autorizamos a ninguna persona o representante a asumir en nuestro nombre cualquier otra responsabilidad en relación con este producto.

Esta garantía no será válida en los siguientes casos:

- Cuando el **producto ha sido utilizado en condiciones distintas a las normales** publicadas en el manual de usuario y/o placa de especificaciones.
- Cuando el **daño es imputable** a falta de mantenimiento.
- Cuando **el daño es causado por abuso, negligencia, accidentes, instalación inadecuada o durante la transportación del equipo.**
- Cuando **el producto no ha sido operado de acuerdo con el instructivo** de uso proporcionado.
- Cuando **el producto ha sido alterado o reparado por personas no autorizadas** por Metal Mecánica Macon, S.A. de C.V.

J.2. Periodos de Garantía

8 AÑOS*
DE GARANTÍA
EN COMPRESOR

1 AÑO DE*
GARANTÍA
EN OTROS COMPONENTES

*consulta condiciones en www.imacon.com

Esta **garantía** es ampara los **siguientes productos:**

Evaporadora	Condensadora	Capacidad	Voltaje	Función
FKEGOJ121C	FKCG1L121C	12,000 BTU/h (1 T.R.)	115v~ / 60hz / 1fase	Solo Frío
FKEGOJ122C	FKCG1L122C	12,000 BTU/h (1 T.R.)	230v~ / 60hz / 1fase	Solo Frío
FKEGOJ182C	FKCG1L182C	18,000 BTU/h (1.5 T.R.)	230v~ / 60hz / 1fase	Solo Frío
FKEGOJ242C	FKCG1L242C	24,000 BTU/h (2 T.R.)	230v~ / 60hz / 1fase	Solo Frío
FKEGOJ362C	FKCG1L362C	36,000 BTU/h (3 T.R.)	230v~ / 60hz / 1fase	Solo Frío
FKEGOJ121H	FKCG1L121H	12,000 BTU/h (1 T.R.)	115v~ / 60hz / 1fase	Frío Calor
FKEGOJ122H	FKCG1L122H	12,000 BTU/h (1 T.R.)	230v~ / 60hz / 1fase	Frío Calor
FKEGOJ182H	FKCG1L182H	18,000 BTU/h (1.5 T.R.)	230v~ / 60hz / 1fase	Frío Calor
FKEGOJ242H	FKCG1L242H	24,000 BTU/h (2 T.R.)	230v~ / 60hz / 1fase7	Frío Calor
FKEGOJ362H	FKCG1L362H	36,000 BTU/h (3 T.R.)	230v~ / 60hz / 1fase	Frío Calor

J.3. Hacer Valida una Garantía

Procedimiento para Validar una Garantía:

- Llamar al **871 759 0101** o enviar un correo a sam@imacon.com
- Tener a la mano la **factura o nota de venta.**
- Proporcionar sus **datos completos del cliente.**
- Proporcionar **modelo exacto del equipo.**
- Indicar **número de factura o nota de venta.**
- Explicar lo más **detallado** posible la **falla del equipo.**
- Indicar el lugar **donde está instalado y las características** del mismo.
- Indicar un **horario de visita preferente**, en el cual el cliente se encuentre en su domicilio,.



SELLO DEL DISTRIBUIDOR AUTORIZADO

Indicar Fecha de Venta

Metodós de Contacto

📞 Teléfono: **871 759 0101**

📱 WhatsApp: **871 119 2265**

✉ Correo: sam@imacon.com



TÉCNICOS



DESCARGA LA APP FRIKKO TÉCNICOS, DONDE TENDRÁS ACCESO A:



BENEFITS
PROGRAMA DE LEALTAD

CÓDIGOS
DE ERROR

CALENDARIO
DE CURSOS

CATÁLOGO
DE PRODUCTOS

CONOCE MÁS EN: WWW.FRIKKO.COM/FRIKKO-TECNICOS/

DESCARGA LA APP

FRIKKO TÉCNICOS



Disponible en
Google Play



Disponible en
App Store

.....

.....

.....

.....

.....

.....

.....

.....

.....

.....

.....

.....

.....

.....

.....

.....

.....

.....

.....

.....

.....

.....

.....

.....

.....

.....

.....

.....

.....

.....

.....

.....

.....

.....

.....

.....

.....

.....

.....

.....

.....

.....

.....

.....

.....

.....

.....

.....

.....



Fabricado e Importado en Exclusiva por:
METAL MECÁNICA MACON, S.A. DE C.V.
Canatlán #370 - 01 | Parque Industrial Lagunero
Gómez Palacio, Durango | C.P. 35078
R.F.C. MMM031205NG4
Tel: (871) 759 0100